

Valk Welding Group
Postbus 60
2950 AB Alblasserdam

Tel +31 78 69 170 11
info@valkwelding.com
www.valkwelding.com



FRAME-H



FRAME-H

System med två arbetsstationer

“Frame-H”-systemet som utvecklats av Valk Welding är ett mycket framgångsrikt koncept. Systemet består av två arbetsstationer där roboten är monterad i mitten. Båda stationerna har en enaxlig, fritt programmerbar lägeställare med en lagerbock för att positionera arbetsstyckena på bästa möjliga sätt.

Det finns ett antal viktiga egenskaper som kännetecknar Valk Welding-lösningen:

- Två arbetsstationer med roboten, fast monterad i mitten mellan de båda stationerna.
- Båda stationerna har en enaxlig fritt programmerbar lägeställare med motlager för att placera dina delar på bästa möjliga sätt till roboten.

De viktigaste funktionerna i denna utveckling av Valk Welding är:

- Det kompletta systemet är en stum konstruktion och lätt att flytta som “Plug & Play” med bibehållande av alla program, eftersom både roboten/robotarna, manipulatorerna och lagerbockarna är monterade på en ram.
- Robotkontrollern och kylaren är också monterade på en plattform som är monterad på ramen så att hela systemet kan flyttas som en enhet.
- Hela ramen är maskinbearbetad i ett stycke, så att alla komponenter är och förblir perfekt riktade.
- Enkel utökning med identiska system då programmen är flyttbara mellan olika system.
- Jämfört med andra koncept står programmeraren framför roboten och arbetsstycket och inte mitt emellan. Detta gör programmeringen enklare och säkrare.
- Det finns ingen mekanisk påverkan mellan de två arbetsstationerna. Det är fullt möjligt att lasta tunga delar i en station och lägga delar i den andra.

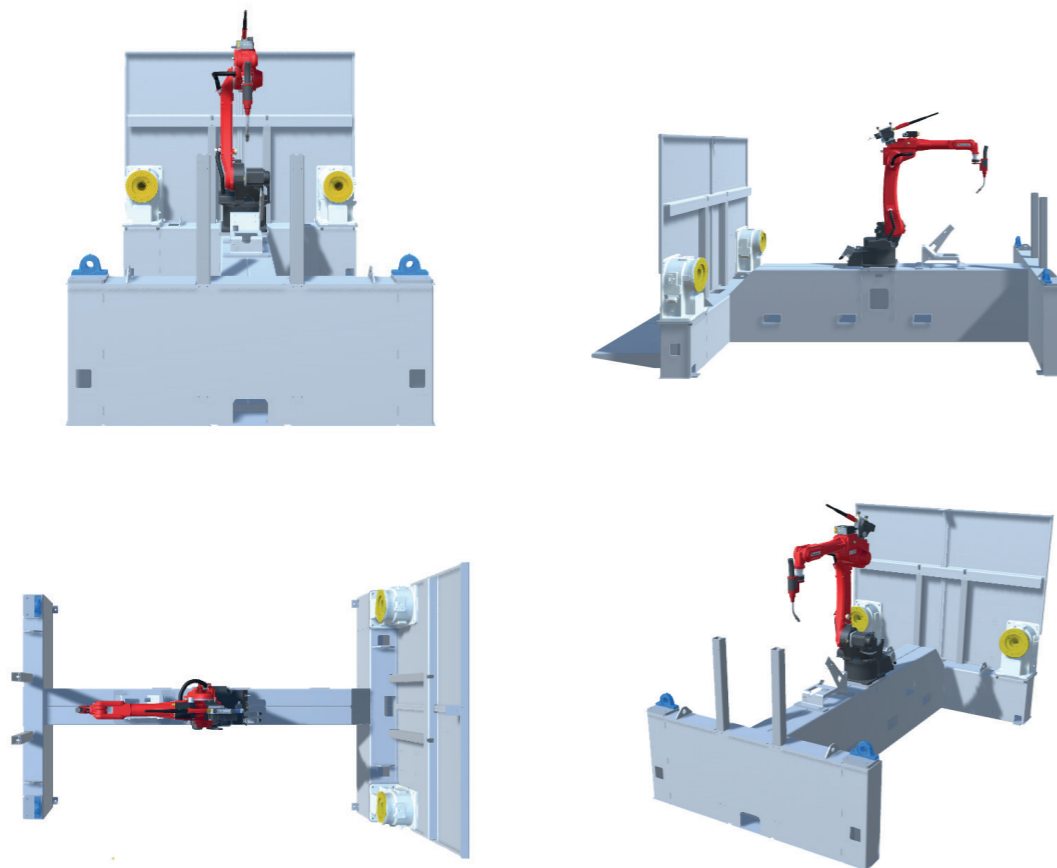

Titta på videon

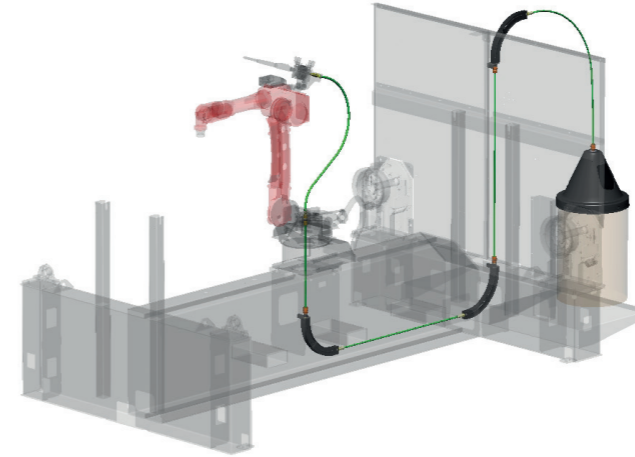

Titta på videon

- Logistiskt är Frame-H-systemet en bättre lösning än ett system med vändbord:
 - In- och utmatning av arbetsstycken sker separat.
 - Pallar med delar kan också placeras i arbetsstationen, vilket sparar gångsträcka för operatören och utrymme.
 - Så snart roboten är klar i en arbetsstation kan operatören omedelbart gå in i området.
 - Fixturbyten eller underhåll i en arbetsstation stör inte produktionen i den andra arbetsstationen.
 - Kortare cykeltider eftersom svetsfixturen kan rotera redan när roboten byter arbetsstation.
- “Frame-H”-systemen kan levereras i olika storlekar, beroende på dina behov.
- Systemet kan också utrustas med två robotar (TWIN-konfiguration).



The strong connection



Valk Welding NL
Staalindustrieweg 15
Postbus 60
2950 AB Alblasterdam
Tel. +31 78 69 170 11

Valk Welding BE
Tel. +32 3 685 14 77

Valk Welding FR
Tél. +33 3 44 09 08 52

Valk Welding DK
Tel. +45 64 42 12 01

Valk Welding CZ
Tel. +420 556 73 0954

Valk Welding DE
Tel. +49 152 29 109 708

Valk Welding PL
Tel. +48 696 100 686

Valk Welding SE
Tel. +46 510 48 88 80

Valk Welding IE
Tel. +31 78 69 170 11

info@valkwelding.com
www.valkwelding.com